



# Safe Sleep

Bed Rail

(Suitable from 18 months to 5 years old)

EN

RO



BG

HU

## User Manual

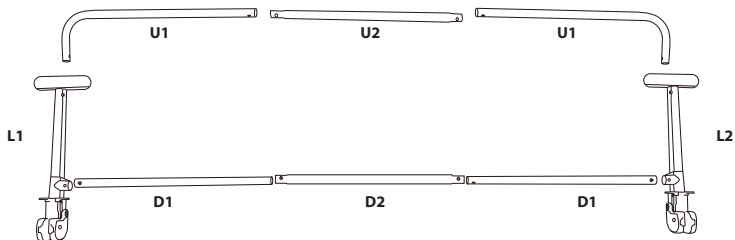
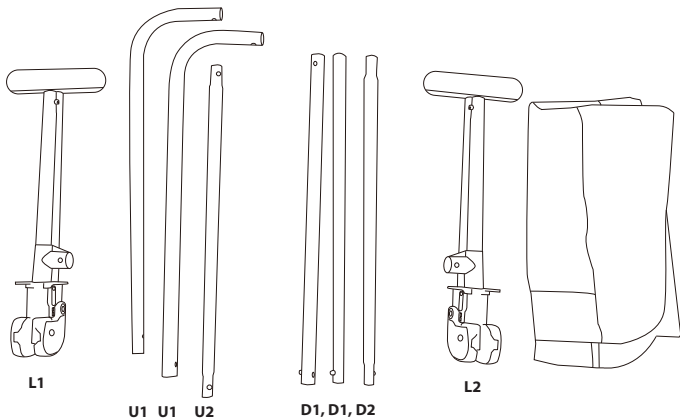

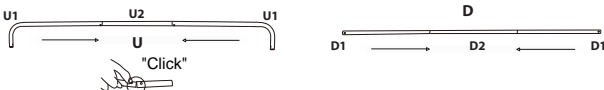
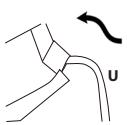

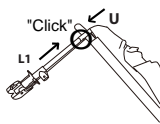
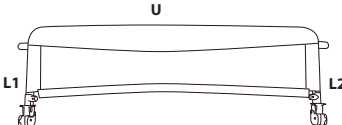
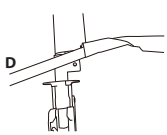
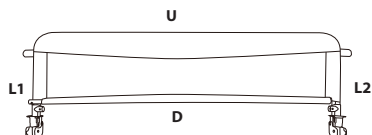
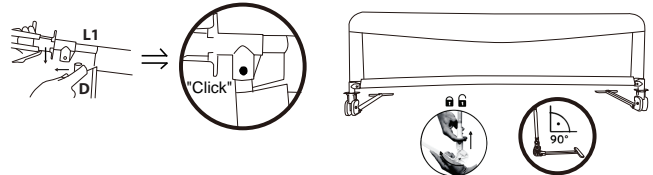
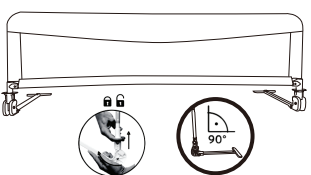
- 
- 

- 

- 

- 



EN

## SAFETY INSTRUCTIONS:

Please read the operating instructions to protect your child from injury. Keep this manual in a safe place.

**The bed guard is suitable for children from 18 months on and up to 16 kg.**

Make sure that you do not fall short of a bed guard height of 16 cm.

The bed guard is only suitable for standard beds. Under no circumstances is it suitable for water beds or bunk beds.

Please pay attention to the correct thickness of the mattress (at least 16 cm) and the type of mattress. The bed mattress should be firm and heavy enough to secure the bed rail.

Note: The folding function only works with borderless beds!

Please observe the operating instructions to protect your child from injury. This bed guard is not recommended for children under 18 months or over 5 years.

- \* Check in advance if the bed rail is to be securely fastened to the bed to be used. If not, do not use it.
  - \* The bed rail should be secure due to the weight of the mattress and the condition of the bed.
  - \* **The bed guard should only be used when the child is able to get in and out without assistance.**
  - \* Make sure that the height of the bed guard does not fall below 16 cm. The maximum thickness of the mattress should be 260 mm.
- Please only use the bed rail if the mattress does not go over the printed indicator on the inside of the bed rail.
- \* If the bed guard is locked or completely assembled, it should be on the side of the Mattress abut.
  - \* The bed guard should not be used unless it is guaranteed that the bed guard has a stable grip and is held securely by the weight of the mattress.
  - \* The bed guard should be checked for tightness in the correct position.



- \* The bed guard should be regularly checked for overall condition, especially for the safety of locks and hinges on the product.
- \* The bed guard is only suitable for standard end box spring beds. Not suitable for waterbeds or bunk beds.
- \* **WARNING~** Please pay attention to a correct mattress thickness (at least 16 cm) and hardness: the mattress should not be too thin or too soft.
- \* To avoid risk of strangulation, it is necessary to ensure that there is a gap of at least 250 mm (10 inches) between the end of the bed and the bed guard when the bed guard is mounted as specified by the manufacturer.
- \* **WARNING:** Use only replacement parts recommended by the manufacturer or his representative be acknowledged.

## CARE AND MAINTENANCE

- \* Please note the textile marking.
- \* Clean, care and control this product regularly.

## MAINTENANCE

Clean the textile parts according to the washing label. The frame should be cleaned with a damp cloth with a mild washing lotion and then dried with a soft, dry cloth.

RO

## INSTRUCȚIUNI DE SIGURANȚĂ:

Vă rugăm să citiți cu atenție instrucțiunile de utilizare pentru a vă proteja copilul de răni. Păstrați acest manual într-un loc sigur.

**Marginea de siguranță este potrivită pentru copii de la 18 luni și până la 16 kg.**

Asigurați-vă că partea care este deasupra saltelei patului nu este mai mică de 16 cm.

Marginea de siguranță este potrivită doar pentru paturi standard. În niciun caz nu este potrivită pentru paturi cu apă sau paturi supraetajate.



Vă rugăm să acordați atenție grosimii corecte a saltelei (cel puțin 16 cm) și tipului de saltea. Salteaua patului trebuie să fie destul de fermă și de grea pentru a asigura fixarea marginii de pat.

Notă: Funcția de pliere funcționează numai cu paturile fără cadru de susținere a saltelei.

Vă rugăm să respectați instrucțiunile de utilizare pentru a vă proteja copilul de răniri. Această margine de siguranță nu este recomandată copiilor cu vârsta mai mică de 18 luni sau mai mare de 5 ani.

\* Verificați înainte dacă marginea de pat poate fi fixată în siguranță de patul unde va fi folosită. Dacă nu, nu o folosiți.

\* Marginea de siguranță ar trebui să asigure protecție optimă în funcție de greutatea saltelei și de starea patului.

\* **Folosiți întotdeauna marginea de pat pentru copii mai mari, care se pot urca/cobori în/din pat fără ajutor.**

\* Asigurați-vă că înălțimea părții care se află deasupra saltelei nu scade sub 16 cm. Grosimea maximă a saltelei ar trebui să fie de 26 cm.

\* Vă rugăm să utilizați marginea de siguranță pentru pat numai dacă salteaua nu trece peste indicatorul imprimat pe interiorul marginii de pat.

\* Dacă marginea de pat este asamblată complet, ar trebui să stea fixată de laterală saltelei.

\* Marginea de pat nu trebuie utilizată decât dacă este garantat că aceasta are o prindere stabilă și este ținută în siguranță de către greutatea saltelei.

\* Marginea de pat trebuie verificată pentru etanșeitate în poziția corectă.

\* Marginea de pat trebuie verificată în mod regulat pentru starea generală, în special pentru siguranța încuietorilor și balamalelor de pe produs.

**ATENȚIE!** Vă rugăm să acordați atenție grosimii corecte a saltelei (minim 16 cm) și durității: salteaua nu trebuie să fie prea subțire sau prea moale.

\* Pentru a evita riscul de ștrangulare, este necesar să vă asigurați că există un spațiu de cel puțin 25 cm (10 inch) între capătul patului și marginea de siguranță atunci când aceasta este montată conform specificațiilor producătorului.

**ATENȚIE!** Utilizați numai piese de schimb recomandate de producător sau de reprezentantul acestuia



## ÎNGRIJIRE ȘI ÎNTREȚINERE:

Vă rugăm să țineți cont de marcajul textil.

Curățați, îngrijiiți și verificați acest produs în mod regulat.

## CURĂȚARE:

Curățați părțile textile conform etichetei de spălare. Rama trebuie curățată cu o cârpă umedă cu o loțiune de spălat delicată și apoi ștersa cu o lavetă moale și uscată.

HU

## BIZTONSÁGI UTASÍTÁSOK:

Kérjük, olvassa el a használati utasítást, hogy megóvja gyermekét a sérülésektől. Tartsa ezt a kézikönyvet biztonságos helyen.

**Az ágyvédő 18 hónapos és 16 kg-os gyermekek számára alkalmas.**

Győződjön meg róla, hogy nem éri el a 16 cm-es ágyvédő magasságát. Az ágyvédő csak standard ágyakhoz és dobozos rugós ágyakhoz használható.

Semmi esetre sem alkalmas vízágyakra, magas rangú ágyakra vagy bunck ágyakra.

Kérjük, vegye figyelembe a helyes matracvastagságot (legalább 16 cm) és a keménységet: ha a matracok túl vékonyak vagy túl lágyak, fennáll annak a veszélye, hogy a gyermek a matrac és a az ágyvédő rács között összenyomhatja a fejét (a fényszórók kockázata) vagy a gyermek kiesésének veszélye.

Megjegyzés: A hajtogatási funkció csak szegély nélküli ágyakkal működik!

Kérjük, vegye figyelembe a kezelési utasítást, hogy megvédje gyermekét a sérülésektől. Ez az ágyvédő nem ajánlott 18 hónapos vagy 5 évnél fiatalabb gyermekek számára.

\* Ellenőrizze előzetesen, hogy az ágytalpat biztonságosan rögzítse-e az alkalmazandó ágyhoz. Ha nem, ne használja.

Az ágyneműnek a matrac súlya és az ágy állapota miatt biztonságosnak kell lennie.

\* **Az ágyvédőt csak akkor szabad használni, ha a gyermek segítség nélkül tud be- és kijutni.**



\* Ügyeljen arra, hogy az ágyvédő magassága ne csökkenjen 16 cm alá. A matrac maximális vastagsága 260 mm.

Kérjük, hogy az ágytalpat csak akkor használja, ha a matrac nem haladja át a nyomógombot az ágynemű belsejében.

\* Ha az ágyvédő zárva vagy teljesen összeszerelve van, akkor a matrac oldalára kell állnia.

\* Az ágyvédőt nem szabad használni, hacsak nem garantált hogy az ágyvédő stabil fogantyúval rendelkezik, és a matra súlya megtartja.

\* Az ágyvédőt ellenőrizni kell a megfelelő helyzetben.

\* Az ágy védőburkolatát rendszeresen ellenőrizni kell, különösen a zárok és a zsanérok biztonsága érdekében.

\* Az ágyvédő csak standard és dobozos rugós ágyakhoz használható. Nem alkalmas vízágyakhoz, ágyakhoz vagy emeletes ágyakhoz.

\* FIGYELMEZTETÉS: Kérjük, vegye figyelembe a helyes matracvastagságot (legalább 16 cm) és a keménységet: ha a matraeok túl vékonyak vagy túl puhaak, fennáll annak a veszélye, hogy a gyermek a matrac és az ágyvédő között összenyomhatja a fejét. (A szűrés veszélye) vagy, hogy a gyermek kiszakadhat az ágyból.

\* A fojtás kockázatának elkerülése érdekében biztosítani kell, hogy az ágy és az ágyvédő között legalább 250 mm (10 hüvelyk) távolság legyen, ha az ágyvédő a gyártó által meghatározott módon van felszerelve.

\* FIGYELMEZTETÉS: Csak a gyártó vagy képviselője által javasolt pótalkatrészeket használjon.

## **Kezelés és karbantartás:**

\* Kérjük, vegye figyelembe a textil jelölést.

\* Rendszeresen tisztítsa meg, gondozza és ellenőrizze a terméket.

## **KARBANTARTÁS:**

Tisztítsa meg a textil részeket a mosási címke szerint. A keretet nedves ruhával, enyhe mosószerrel kell tisztítani, majd puha, száraz ruhával szárítani.



## ИНСТРУКЦИИ ЗА БЕЗОПАСНОСТ:

Моля, прочетете внимателно инструкциите за експлоатация, за да предпазите детето си от нараняване. Съхранявайте това ръководство на сигурно място.

**Границата на безопасност е подходящ за деца от 18 месеца и до 16 кг.**

Уверете се, че частта над матрака на леглото е не по-малко от 16 см.

Границата на безопасност е подходяща само за стандартни легла. В никакъв случай не е подходяща за водни легла или двуетажни легла.

Моля, обърнете внимание на правилната дебелина на матрака (най-малко 16 см) и вида на матрака. Матракът на леглото трябва да е достатъчно твърд и тежък, за да осигури закрепяне за преградата на леглото.

Забележка: Функцията съгване работи само при легла без подматрачна рамка.

Моля, следвайте инструкциите за употреба, за да предпазите детето си от нараняване.

Тази граница на безопасност не се препоръчва за деца на възраст под 18 месеца или повече.

\* Проверете предварително дали предпазната преграда на леглото може да бъде здраво закрепена към леглото, където ще се използва. Ако не, не го използвайте.

\* Предпазната преграда трябва да осигурява оптимална защита в зависимост от теглото на матрака и състоянието на леглото.

**\* Винаги използвайте преградата на леглото за по-големи деца, които могат да влизат/стават от леглото без чужда помощ.**

\* Уверете се, че височината на частта над матрака не пада под 16 см.

Максималната дебелина на матрака трябва да бъде 26 см.

\* Моля, използвайте предпазната преграда за леглото само ако матракът не минава над индикатора, отпечатан от вътрешната страна на преградата на леглото.

\* Ако преградата на леглото е напълно сглобена, тя трябва да бъде фиксирана от страни на матрака.



\* Преградата на леглото не трябва да се използва, освен ако не е гарантирано, че има стабилен захват и се държи здраво от тежестта на матрака.

\* Преградата на леглото трябва да се провери за течове в правилната позиция.

\* Преградата на леглото трябва да се проверява редовно за общото състояние, особено за безопасността на ключалките и пантите на продукта.

**ВНИМАНИЕ!** Моля, обърнете внимание на правилната дебелина на матрака (минимум 16 см) и твърдост: матракът не трябва да е твърде тънък или прекалено мек.

\* За да избегнете риска от задушаване, уверете се, че има разстояние от най-малко 25 см (10 инча) между края на леглото и преградата, когато е монтирана според спецификациите на производителя.

**ВНИМАНИЕ:** Използвайте само части, препоръчани от производителя или негов представител

## **ГРИЖА И ПОДДРЪЖКА:**

Моля, обърнете внимание на текстилната маркировка.

Почиствайте, грижете се и проверявайте редовно този продукт.

## **ПОЧИСТВАНЕ:**

Почистете текстила според етикета за пране. Рамката трябва да се почисти с влажна кърпа с нежен измиващ лосион и след това да се избърше с мека и суха кърпа.

---

**Manufacturer:** Dot Com Investment SRL

**Address:** Cloud 9 bldg 4, ground fl, apt 80, 61 Pipera Rd,  
Bucharest 020111, Romania

**Designed in:** EU

**Made in:** P.R.C.

**Email:** [office@jubahaby.eu](mailto:office@jubahaby.eu)

**Web:** [www.jubahaby.eu](http://www.jubahaby.eu)

---